

Gorgiel ... w ciepłej atmosferze



ZBG 500

Zbiornik buforowy Gorgiel

KARTA TECHNICZNA

		ZBG 500
Indeks		B023000500
Klasa		B
Straty postojowe	W	75
Pojemność znamionowa	l	516
Ciśnienie robocze	bar (MPa)	3 (0,3)
Temperatura robocza	°C	6-95°C
Izolacja PUR	mm	60 bok / 90 góra
Wymiary		
A	mm	150
B	mm	660
C	mm	1140
D - DIAMETER	mm	720
E	mm	1600
F	mm	230
G	mm	690
H	mm	1915
I	mm	1170
J	mm	1630

KEY FEATURES

- Zbiornik wolno stojący
- Izolacja piana PUR
- Zapewnia wysoką sprawność działania układu grzewczego, Szczególnie dla instalacji z więcej niż jednym źródłem ciepła.
- Eliminuje ryzyko marnowania energii i zapewnia dużą wygodę korzystania z instalacji grzewczej.
- Zbiornik buforowy sprawia, że cała instalacja grzewcza pracuje znacznie wydajniej i sprawniej.
- Zabezpieczone w transporcie przed czynnikami zewnętrznymi

Diagram

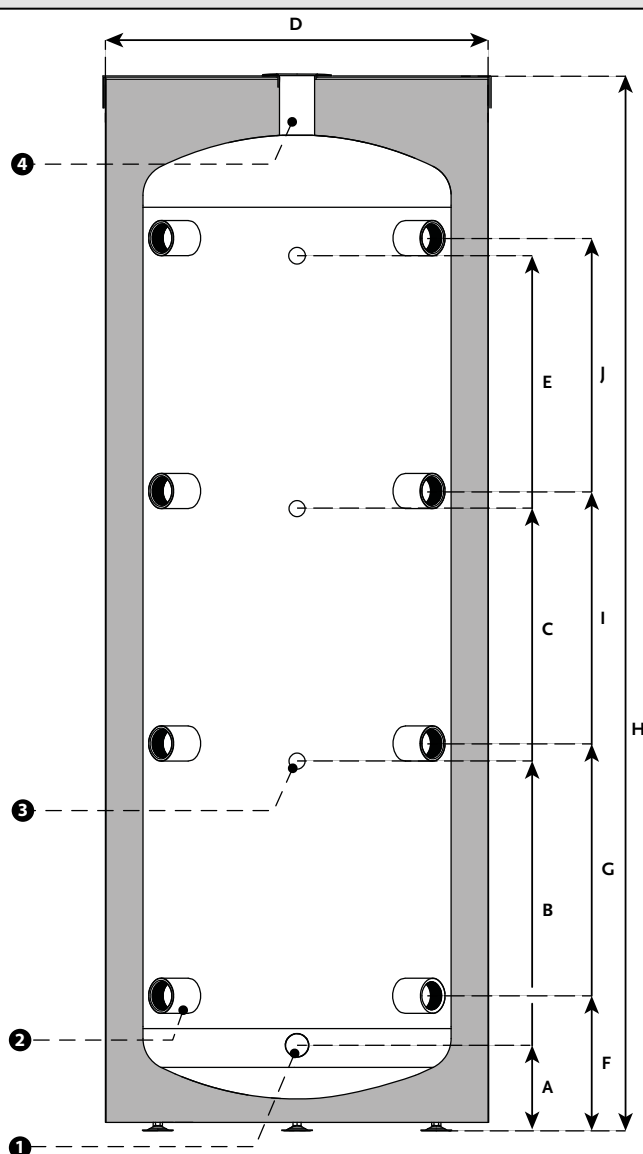

1	1"	Mufa spustowa
2	6/4"	Mufa przyłączeniowa
3	1/2"	Mufa czujnika temperatury
4	6/4"	Mufa odpowietrznika

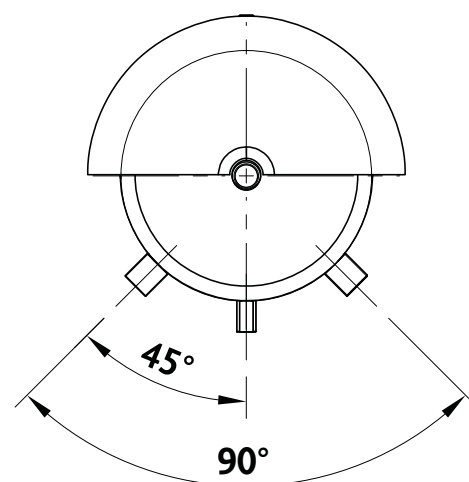

Gorgiel ... w ciepłej atmosferze

GORGIEL GROUP Sp. z o.o. Sp.k.

Karpicko, 64-200 Wolsztyn
ul. Poznańska 10

tel. +48 68 347 54 00
fax + 48 68 347 54 50
gorgiel@gorgiel.com.pl